

## MTH

- CUVE DE STOCKAGE FOND INFÉRIEUR BOMBÉ AVEC BRIDE CENTRALE ET PIEDS SAUDÉ.
- TUYAUTERIE AVEC UNE COUDE À 90°.

- STORAGE TANK LOWER ROUND-SHAPED BOTTOM WITH CENTRAL FLANGE AND WELDED LEGS.
- DRAWING PIPE WITH A 90° BEND.

### CARATTERISTICHE TECNICHE

**Serbatoio** in acciaio inox AISI 304 (AISI 316 a richiesta) laminato a freddo finitura esterna satinata e finitura interna BA.

Fondi stampati a freddo con profilo ottimizzato spessore min. 1.5 mm.

Processo di saldatura TIG automatizzato.

Pulizia meccanica delle saldature.

**Piedi saldati** in acciaio AISI 304.

### ACCESSORI A RICHIESTA

- Vari tipi di raccordi rapidi o filettati.
- Indicatori di livello.
- Coibentazione e piastre di riscaldamento.
- Modifiche dimensionali ed equipaggiamenti speciali per ogni esigenza.
- Agitatori, dispositivi di lavaggio.
- Regolazioni piedi.



### TECHNICAL FEATURES

Stainless steel cold-rolled AISI 304 tank (AISI 316 upon request). External satin polished, internal BA polished.

Cold-forged bottom covers with optimised shape, minimum thickness: 1.5 mm.

Robotized TIG welding process. Pickled and passivated seams.

**Welded legs** in AISI 304.

### ACCESSORIES UPON REQUEST

Different types of rapid fittings or nipples.

Level gauge.

Insulation and heating plates.

Dimensional changes and customized equipment to meet all needs.

Stirrers, washing systems.

Height – adjuster for legs.

### CARACTÉRISTIQUES TECHNIQUES

**Réservoir** en acier inox AISI 304 (AISI 316 sur demande) laminé à froid finition extérieure satinée et finition intérieure BA.

Fonds moulés à froid avec profil optimisé épaisseur minimum 1.5 mm.

Procédé de soudage TIG automatisé. Nettoyage mécanique des soudures.

**Pieds soudés** en acier AISI 304.

### ACCESSOIRES SUR DEMANDE

Divers types de raccords rapides ou filetés.

Niveau inox.

Isolation et drapeaux chauffants.

Modifications dimensionnelles et équipements spéciaux pour toute exigence.

Agitateurs, dispositifs de lavage.

Régulation pieds.

### TECHNISCHE EIGENSCHAFTEN

**Behälter** aus Edelstahl AISI 304 (AISI 316 auf Anfrage) kalt gewalzt, externe Endbearbeitung satiniert und interne Endbearbeitung BA.

Böden kalt gestanzt mit optimiertem Profil, Dicke min. 1.5 mm.

Automatisiertes TIG-Schweißverfahren.

**Angeschweißte Füße** in AISI 304.

### ZUBEHÖR AUF ANFRAGE

Verschiedene Schnellkupplungen oder Gewindekupplungen.

Standzeiger

Wärmedämmung und heizplatten

Änderungen in den Abmessungen und Spezialausstattungen für jede

Anforderung ausgeführt werden.

Rührgeräte, Reinigungsrichtungen.

verstellbare Füße

### CARACTERÍSTICAS TÉCNICAS

**Depósito** de acero inox AISI 304 (AISI 316 a petición) laminado en frío, acabado externo satinado y acabado interno BA.

Fondos moldeados en frío con perfil optimizado espesor mín. 1,5 mm.

Proceso de soldadura TIG automatizado.

Limpieza mecánica de las soldaduras.

**Patas soldadas** en acero inox AISI 304.

### ACCESORIOS OPCIONALES

Varios tipos de racores rápidos o roscados.

Indicadores de nivel.

Aislamiento y placas calefactoras.

Modificaciones dimensionales y equipamientos especiales para cualquier exigencia.

Agitadores, dispositivos de lavado.

Regulación de patas.



## EQUIPAGGIAMENTI

- 1 Boccaporto diam 400 mm
- 2 Coperchio con chiusura rapida a leva (standard)
- 3 Valvola scarico a sfera o farfalla diam. max DN 50 (2")
- 4 Valvola di sfiato in pvc
- 5 Targhetta dati
- 6 Piedi saldati

## EQUIPMENT

- 1 400 mm. diameter manhole
- 2 Lid with clamp closure
- 3 Ball or butterfly outlet, max diam. DN 50 (2")
- 4 Pressure relief valve
- 5 Identification plate
- 6 Welded legs

## ÉQUIPEMENTS

- 1 Ecoutille diamètre 400 mm
- 2 Couvercle avec fermeture rapide à levier (standard)
- 3 Vannes de vidange à bille ou papillon diam. max DN 50 (2")
- 4 Soupape de décharge en pvc
- 5 Plaque signalétique
- 6 Pieds soudés

## AUSSTATTUNGEN

- 1 Luke Durchmesser 400 mm
- 2 Deckel mit Schnellverschluss mit Hebel (Standard)
- 3 Auslasskugelventil oder Drosselventil Durchmesser max DN 50 (2")
- 4 Entlüftungsventil aus PVC
- 5 Datenschild
- 6 Angeschweißte Füße

## EQUIPAMIENTOS

- 1 Escotilla diámetro 400 mm
- 2 Tapa con cierre rápido de palanca (estándar)
- 3 Válvula de descarga esférica o mariposa diám. máx. DN 50 (2")
- 4 Válvula de purga de pvc
- 5 Placa de datos
- 6 Patas soldadas

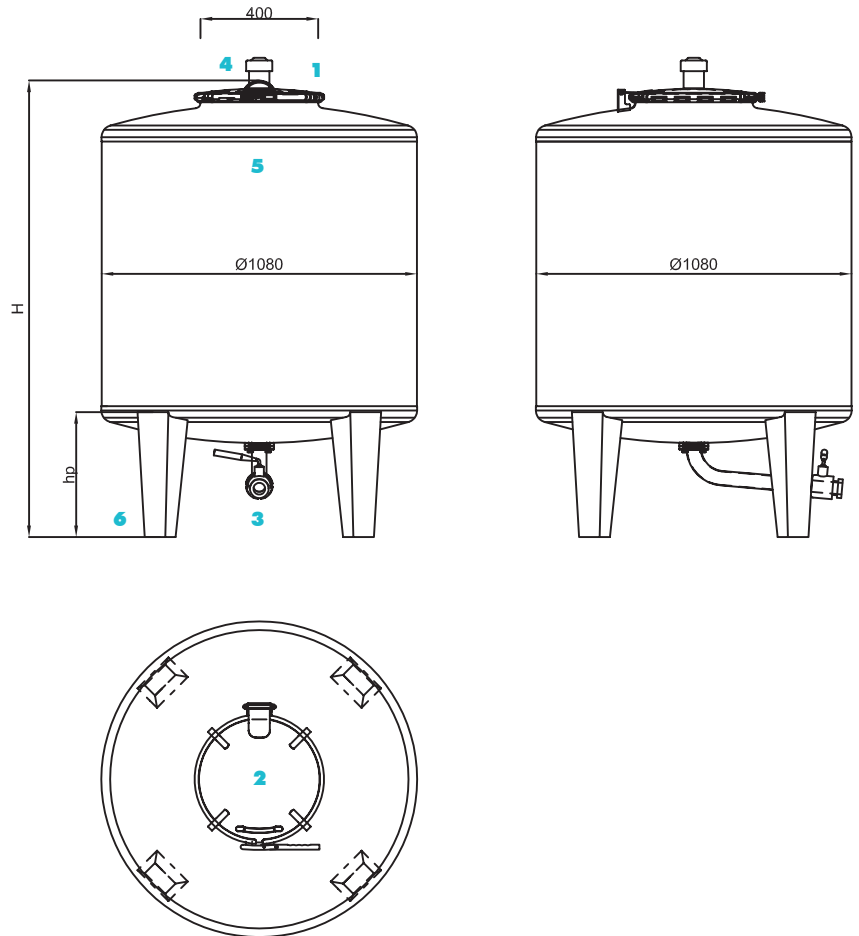

Capacità nominale lt.	Capacità lt.	Ø serbatoio	hp piede	H totale	Valvola sfiato nylon	valvola inox flangiata	Chiusino sup. Ø
<b>MTH750</b>	734	1080	430	1285	hl/h 400	2"	400
<b>MTH1000</b>	991	1080	430	1570	hl/h 400	2"	400
<b>MTH1250</b>	1305	1080	430	1910	hl/h 400	2"	400
<b>MTH1500</b>	1533	1080	430	2160	hl/h 400	2"	400